



Catálogo:

CATERING

Capítulo:

COCCIÓN

Artículo:

SBG9-15 I M LPG 230V 1N 60Hz

Código:

19008652

<u>DIMENSIONES Y PESOS</u>		<u>Netos</u>	<u>Brutos</u>
Largo	mm	1.275,00	1.315,00
Fondo	mm	900,00	1.040,00
Alto	mm	850,00	1.120,00
Peso	kg	228,00	269,00
Volumen	m3	0,98	1,53

<u>ELECTRICIDAD</u>		<u>230V</u>	<u>60Hz</u>
Potencia			0,06 kW
Cableados	230 V. 1+N+T	2X1,5+T - 2 A	
	230 V. III+T	3X25+T - 100 A	
	400 V. III+N+T	4X16+T - 63 A	

<u>GAS</u>			
Potencia			25,00 kW
Tipo de gas		LPG	
Consumo			2,09 kg/h
Presión		LPG G30/G31 28-30/37 mbar	

<u>AGUA</u>			
Presión		Water Pres:200-400kPa(2-4bar)	

<u>VAPOR</u>			
		No necesita	

<u>AIRE</u>			
		No necesita	

NIVEL SONORO < 65,00 db

CERTIFICACIÓN 1312BQ4503

<u>INSTALACIÓN</u> - CONEXIONES Y ACOMETIDAS			
▶	ELECTRICIDAD		
▶	AGUA FRIA		1/2"
▶	GAS		R.3/4"G

DESCRIPCIÓN

SARTEN A GAS, SBG9-15 I M
 Construcción en acero inoxidable.
 Capacidad aproximada: 120 litros.
 Superficie útil: 67 dm2.
 Cuba de acero inoxidable con fondo difusor de 10 mm de espesor.
 Mecanismo de elevación motorizado.
 Tapa abatible y compensada.
 Quemador tubular de acero inoxidable controlado por válvula eléctrica con control termostático de la temperatura 50 °C - 315 °C.
 Grifo de llenado de agua.
 Conexión eléctrica: 220 V - 1+N
 Potencia: 23.000 kcal/h. (26,7 kW).
 Dimensiones: 1.275 x 900 x 850 mm.





Catálogo:
CATERING
Capítulo
COCCIÓN

Artículo:
SBG9-15 I M LPG 230V 1N 60Hz

Código:
19008652

ESQUEMA - DIMENSIONES

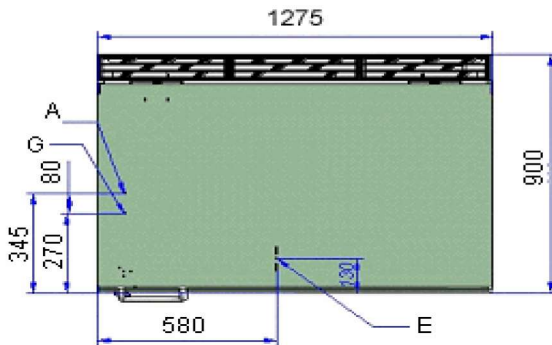
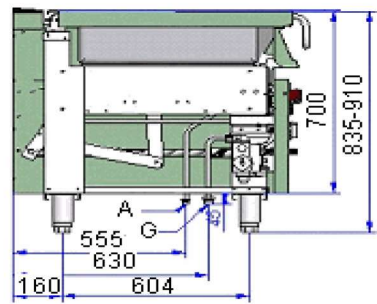
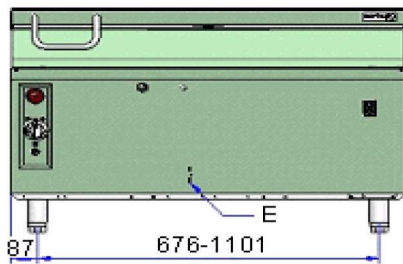

A: Entrada agua
G: Entrada gas
E: Toma eléctrica

A: Water inlet
G: Gas inlet
E: Electrical connection