



ESCURRIDOR ES-100

6 Kg. de carga por ciclo.



PREPARACIÓN DINÁMICA
ESCURRIDORAS DE VERDURAS



DESCRIPCIÓN COMERCIAL

Producción 120-360 Kg./h.

CARACTERÍSTICAS

- ✓ Escurre todo tipo de verduras en un tiempo muy corto gracias a su elevada velocidad (900rpm) y garantizando en todo momento la calidad del producto.
- ✓ Incorpora motor trifásico alimentado por variador electrónico de gran fiabilidad. Gracias a ello las escurridoras se conectan a la red mediante toma monofásica.
- ✓ Cuerpo y cesto escurridor de acero inoxidable.
- ✓ Tapa elevable altamente resistente con amortiguador.
- ✓ Provisto de sistema de seguridad en la tapa.
- ✓ Cuadro de mandos electrónico de uso muy intuitivo y prestaciones avanzadas.
- ✓ Selección de ciclos.
- ✓ Freno motor.
- ✓ Exclusivo sistema Vibration Control System: control automático de la distribución de la carga antes del inicio del ciclo, mejorando la durabilidad de la máquina.
- ✓ Cuadro de mandos electrónico de uso muy intuitivo y prestaciones avanzadas.
- ✓ Provista de ruedas con freno de serie: máximo confort en el lugar de trabajo, otorgando estabilidad durante el funcionamiento y facilidad de desplazamiento para su limpieza o almacenaje.

INCLUIDO

- ✓ Cesta inox.
- ✓ Ruedas con freno.

ACCESORIOS

- Cesto acero inoxidable





ESCURRIDOR ES-100

6 Kg. de carga por ciclo.



ESPECIFICACIONES

- Capacidad de carga por ciclo: 6 Kg
- Produccion hora escurridor: 120 Kg - 360 Kg
- Temporizador (min-max): 60 " - 120 " - 180 "
- 2 velocidades: (350 rpm - 900 rpm)
- Velocidad motor: 900 rpm
- Potencia total: 550 W

Dimensiones exteriores

- ✓ Ancho: 540 mm
- ✓ Fondo: 750 mm
- ✓ Alto: 665 mm
- Peso neto: 48 Kg

Dimensiones del embalaje

- 660 x 820 x 860 mm
- Peso bruto: 55 Kg.

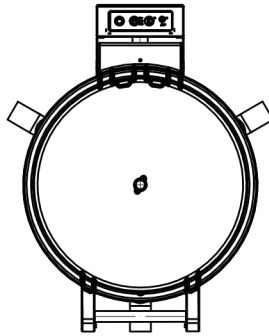
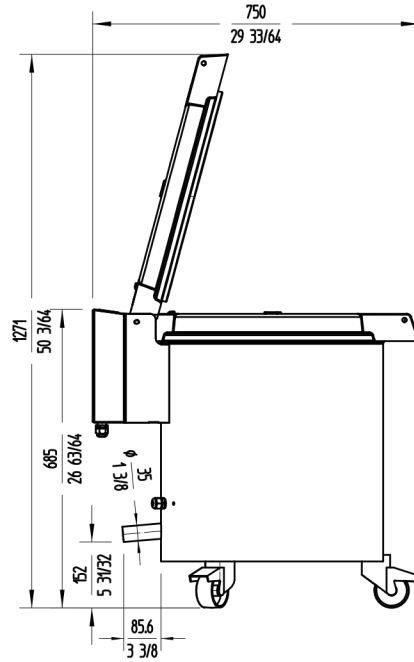
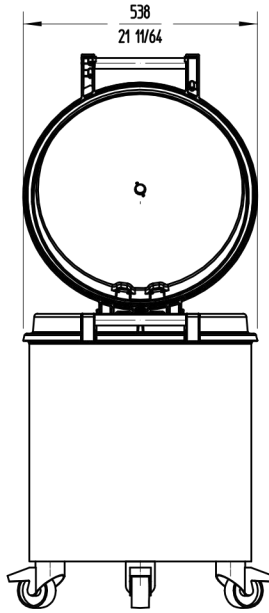

PREPARACIÓN DINÁMICA
ESCURRIDORAS DE VERDURAS