

Modelo:  
**T-23-HC**

**Serie T:**

*Refrigerador Vertical Tradicional con Puerta Sólida Batiente con Refrigerante de Hidrocarburo*



**T-23-HC**

- ▶ Los Refrigeradores Verticales Tradicionales con Puerta Sólida de True están diseñados con una calidad duradera que protege su inversión a largo plazo.
- ▶ Diseñado utilizando la más alta calidad de materiales y componentes para proporcionar al usuario con las temperaturas más frías de productos, la reducción de costos de servicios públicos, la seguridad alimentaria excepcional y el mejor valor en el actual mercado de servicio de alimentos.
- ▶ Sistema auto contenido diseñado en fábrica que utiliza el refrigerante de hidrocarburo ecológico R290 que tiene un potencial de destrucción de la capa de ozono de cero (ODP) y muy bajo potencial de calentamiento global de tres (3) (GWP).
- ▶ Sistema de refrigeración de alta capacidad, balanceado en fábrica que mantiene temperaturas en el gabinete de .5°C a 3.3°C (33°F a 38°F), lo mejor para la preservación de alimentos.
- ▶ Puertas sólidas y frente de acero inoxidable. El mejor acero inoxidable disponible para incrementar la durabilidad bajo grandes esfuerzos con un menor número de golpes y arañazos.
- ▶ Parrillas ajustables para uso industrial, recubiertas con PVC.
- ▶ Sello positivo de puerta de cierre automáticos. Vida útil garantizada las bisagras de las puertas y sistema de cierre tipo torsión.

**Las unidades con montaje inferior tienen:**

- ▶ Parrilla interior a una altura conveniente; no es necesario inclinarse.
- ▶ Permiten almacenar en la parte superior.
- ▶ El compresor trabaja en el área más fría y con menos grasa de la cocina.
- ▶ El compresor puede ser alcanzado y atendido fácilmente por un solo técnico.

**VISTAS**

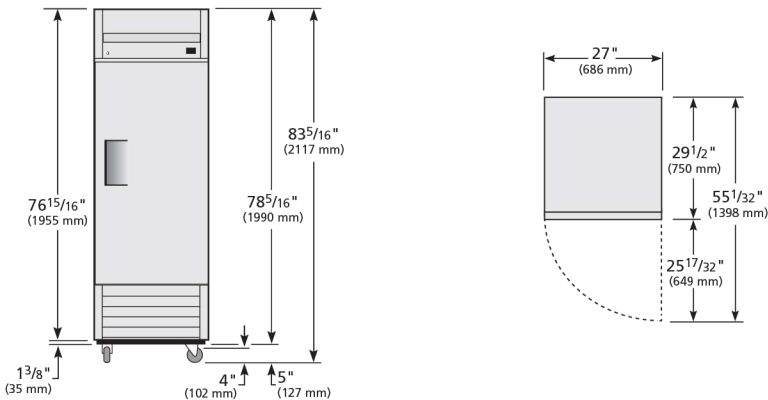

**ESPECIFICACIONES ELÉCTRICAS**

- Unidad completamente pre-cableada en fábrica y lista para ser conectada a una fuente de 115/60/1 fase y 15 amperios. Juego de cable y enchufe incluidos.



115/60/1  
NEMA-5-15R

**DATOS PRELIMINARES**

Todas las dimensiones están redondeadas a la siguiente medida en milímetros. (Las pulgadas están redondeadas 1/8" a la medida más cercana). Especificaciones sujetas a cambio sin previo aviso.

Modelo	Puertas	Parrillas	Dimensiones del gabinete (mm) (pulgadas)			Caballo Fuerza	Voltios	Amps	NEMA	Longitud del cable (total metros) (total pies)	Peso Embalado (kg) (lbs)
			L	P	A*						
T-23-HC	1	3	686 27	750 29½	1991 78¾	1/5 1/3	115/60/1 230-240/50/1	2.8 2.4	5-15P ▲	2.74 9	130 285

\* Altura no incluye 127mm (5") por la altura de la rueda o 153mm (6") por patas opcionales.

▲ El tipo de conexión varía de acuerdo al país.